

3軸CNCフライス盤

MP-mini

できるんです!!

自動ダイヤカット機をNC化したマシン & 特殊対応マシン



- 従来当社製作の自動ダイヤカット機をNC化
- 小径穴加工機にも対応
- 高性能な超コンパクト設計で低価格
- 金型加工まで行える広い作業範囲
- Z軸を旋盤主軸に交換すればフライスからNC旋盤に変身
- フルカバー対応可

※写真はオプションを含んでおります。

特殊対応 X軸 500mm ストローク仕様

MP-mini 500st

W1695 (1840) ×H1736×D1366mm

■外形図

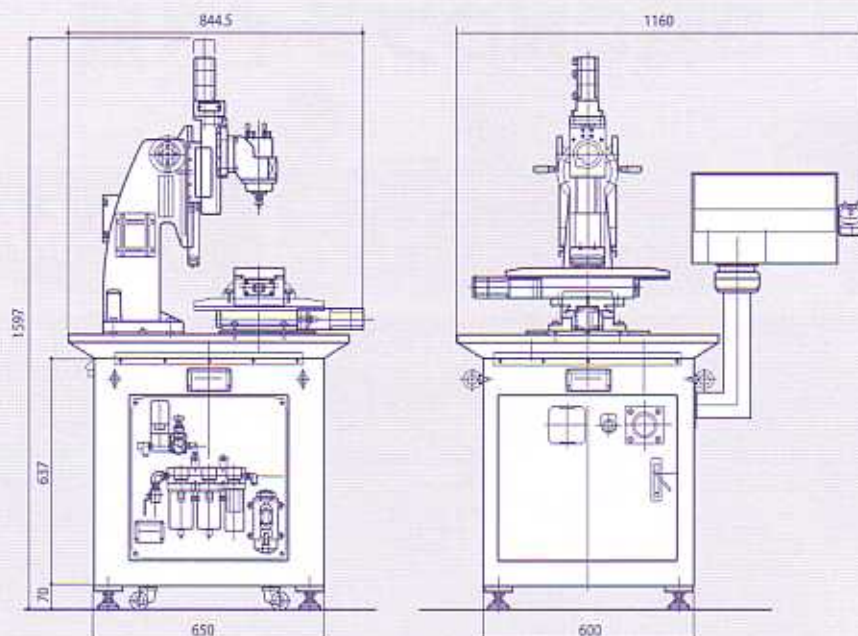

■MP-mini「できるんです!!」概要一覧表

標準仕様	特別仕様 X/Y LMガイド仕様	選択仕様	内容
<p>●標準本体 H1597×W1160×D844.5mm(操作盤含む) 機械重量 320kg(全体カバーなし)</p> <p>●X軸(左右軸) 繰返し位置決め精度5μ標準 移動量 200mm 最小設定単位 0.1μm 最高送り速度 10m</p> <p>●Y軸(前後軸) 繰返し位置決め精度5μ標準 移動量 150mm 最小設定単位 0.1μm 最高送り速度 10m</p> <p>●Z軸(左右軸) 繰返し位置決め精度5μ標準 移動量 100mm 最小設定単位 0.1μm 最高送り速度 4m</p>	<p>●NC装置・制御軸 N C 装置 FANUC FS 0-i-MB 制御軸数 3軸 同時制御軸数 3軸 X軸 FANUCβ0.5/4000 (アブソリュート) Y軸 FANUCβ0.5/4000 (アブソリュート) Z軸 FANUCβ0.5/4000 ブレーキ付(アブソリュート) 登録プログラム数 200組</p> <p>●機械色 (日本塗料工業会No.) 本体 U99-30P(赤) キャビネット U95-80B(白)</p> <p>●コラム部 左右調整 手動移動量100mm ヘッド上下 手動ネジ送り、移動量150mm 主軸振り回し 手動360度</p> <p>●X/Y手動調整 前後調整 手動移動量50mm (テーブル旋回±45度(最小目盛1度))</p> <p>●架台 制御盤内臓型専用架台(操作パネル付)</p>	<p>ダイヤカット 浮き文字加工</p> <p>縦穴加工</p> <p>小型金型加工</p> <p>鏡面加工 金型マスター</p> <p>全体カバー</p> <p>C 軸</p> <p>卓上仕様</p> <p>加工ソフト</p>	<p>スピンドル:アンギュラコンタクトベアリング 最大回転数:12000min⁻¹ M24左ネジ 駆動モーター:0.4kw-2P モータープーリー ϕ160ベルト伝達</p> <p>インバーター仕様 (2000~4700min⁻¹) 2P モーターにて</p> <p>スピンドル:セラミックベアリング(ナカニシ製) 回転数:2000~50000min⁻¹ コレットチャック:ϕ3.0mm標準</p> <p>コレットチャック抜け精度:A-A級</p> <p>スピンドル:セラミックベアリング(ナカニシ製) 回転数:20000~60000min⁻¹ コレットチャック:ϕ3.0mm標準</p> <p>コレットチャック抜け精度:A-A級 コレットチャック抜け精度のオプション対応別途</p> <p>スピンドル:エア静圧(OEM) 回転数:20000min⁻¹ max 専用バイトホルダー バイト形状(バランサー) ウルトラミストクーラント(ルブテック)</p> <p>全面カバー:手動開閉インターロック仕様 操作パネル(前面式)</p> <p>回転テーブル 群り出し盤 傾斜テーブル *仕様お打ち合わせ</p> <p>操作パネル+制御盤独立型 専用架台</p> <p>日本精機:オリジナルソフト *仕様お打ち合わせ</p>

※本カタログの内容および仕様数値は研究改良により変更する場合がありますのでご了承ください。

販売店



株式会社 **日本精機研究所**

本社・工場 沼津市足高549番1号 〒410-0001
TEL(055)922-1111(代) FAX(055)922-0088